

COMPOST VOLTEADORE

TBU 3P / TBU XL

El volteo continuo de materiales triturados , como por ejemplo residuos verdes , asegura una mezcla uniforme , una maduración más rápida, y producto final homogéneo de más alta calidad.

Nuestros volteadores TBU 3P y TBU XL permiten altas velocidades de giro, incluida la trituración secundaria de materiales de residuos más grandes.

Dos potentes volteadores de compost remolcados por tractor en función de la altura de la hilera

El procedimiento de reapilamiento se realiza ahorrando espacio al cortar los flancos de compost y mover el material cortado a una hilera paralela.

La serie TBU es impulsada por el eje de la TDF con enganche de tres puntos de los tractores comunes de alto rendimiento.

Las ventajas mas importantes:

Mantenimiento y manejo fácil

Proceso de trabajo en la dirección de tracción, por lo tanto, una visión clara para el operador

Sustitución rápida y sencilla de las herramientas

La tecnología de Willibald cumple con todos los requisitos importantes de la rama del compostaje:

Muy buena mezcla de las capas exterior e interior de la hilera

Trituración secundaria de los componentes del compost

Reactivación de los microorganismos gracias a la mejora del suministro de aire

Menor tiempo de descomposición y mayor calidad del compost



Visite el canal YouTube Willibald y vera nuestras maquinas trabajando.



WILLIBALD
RECYCLING TECHNOLOGY

SEDE

J. Willibald GmbH
Recycling Technology
Bahnhofstr. 6
88639 Wald-Sentehart
Germany

Phone: +49 (0)7578/189-0
Fax: +49 (0)7578/189-170

info@willibald-gmbh.de
www.willibald-gmbh.de

SUCURSAL

Willibald service and
maintenance center
Im Wolfsgraben 5
36414 Unterbreizbach
Germany

Phone: +49 (0)36962/514-10
Fax: +49 (0)36962/514-18

info.ubba@willibald-gmbh.de



WILLIBALD
RECYCLING TECHNOLOGY



TBU 3P / TBU XL

TRITURARIÓN – CRIBADO – VOLTEO



Características importantes

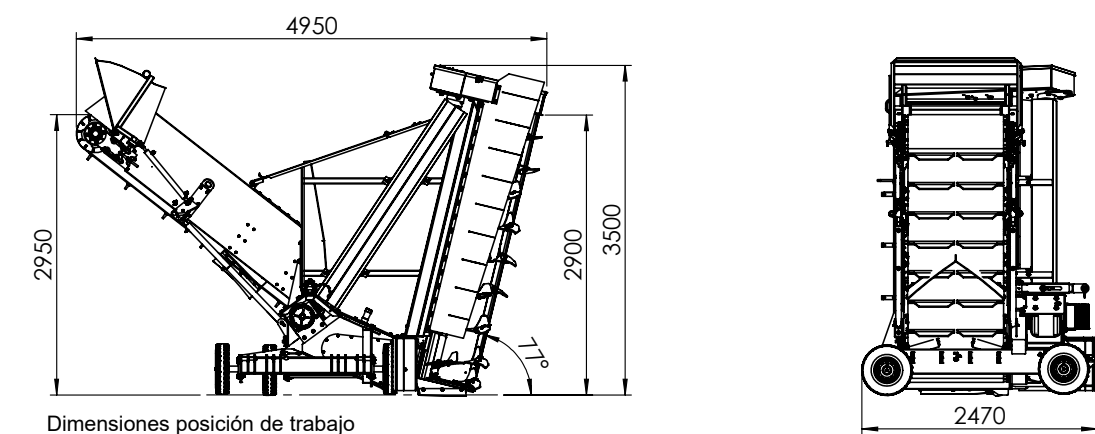

Ficha tecnica TBU 3P

Dimensiones	(l/a/a) 4950/2470/3500 mm
Peso Total	3600 kg
Chasis	4 ruedas fijas, opcional ruedas traseras orientables
Enganche	
Velocidad de rotación PTO	1000 rpm
Cultivo	categoría II + III en el enganche de 3 puntos del tractor
Conexiones hidráulicas	
Cinta arriba / abajo, tapa de descarga cerrada / abierta	1x doble efecto, funciones modificables por válvula 3 vías
Tambor	
Altura	2900 mm
Diámetro	760 mm
Velocidad de rotación 1.000 rpm	315 rpm
Cuchillas /cinceles de fresado	26 / 2 pcs.
Max.profundidad de fresado	de hasta 500mm según el tipo de tractor y el tipo de material
Cinta de descarga (cinta de goma)	
Altura de caída	3500 mm
Velocidad 1.000 rpm	6,6 m/s
Requisito mínimo de tractor	
Rendimiento mínimo	desde 96 kW/130 CV
Rendimiento máximo	desde 220 kW/300 CV
Velocidad	hasta 1.5 km/h

Los parámetros especificados se refieren a la máquina estándar. Las dimensiones y especificaciones pueden diferir debido a la opciones de equipamiento.



TBU 3P

- Con cuatro ruedas fijas de alta resistencia. Dos ruedas traseras orientables también están disponibles como opción

- Altura 2.90 m, peso 400 kg
- 26 cuchillos y dos cinceles de fresado
- La profundidad máxima de fresado del tambor es de hasta 50 cm dependiendo del tractor y las propiedades del material

- Altura de caída de 350 cm (ancho 100 cm)

- Conexiones hidráulicas : 1x doble efecto.
- Las funciones (subida/bajada de la cinta, cierre/apertura de la aleta de descarga) son regulables mediante una válvula de 3 vías

- eje de arrastre giratorio
- la pintura especial según las especificaciones RAL es posible a petición del cliente

- hasta 1,000 m³/h compost

Solicitudes especiales: Las solicitudes individuales de los clientes son posibles después del examen. Esperamos sus desafíos.



Máquina básica

Robusto dispositivo de volteo de hilares de acero acoplable a tractores. Sin licencia en vía pública, solo se puede transportar en remolque o camión plataforma.

Tambor de fresado:

Versión de acero resistente con un diámetro de aprox 80cm

Válvula de descarga:

La forma y la altura de la hilera paralela recién apilada se pueden controlar bien con la alerta de descarga continuamente ajustable

Conducir:

La máquina es impulsada por un tren motriz adecuado incluido por la toma de fuerza de una tractor. Se fija mediante el enganche de 3 puntos

Hidráulica:

Accesorios de la máquina:

El tren motriz „Walterscheid PowerDrive“ adecuado con acoplamiento de sobrecarga (a elegir entre cuatro perfiles de conexión) para el tractor está incluido en la compra

Otras opciones:

- bastidor móvil hidráulico
- eje de arrastre reforzado
- enclavamiento hidráulico
- Pintura especial RAL, seleccionable según cliente

Rendimiento:

Con una velocidad de giro de 0,5 a 1,5 km/h según el rendimiento del tractor y la profundidad de fresado

- hasta 1,500 m³/h compost



TBU XL

- Con dos ruedas fijas de alta resistencia en la parte delantera y dos ruedas traseras direccionales en la parte trasera

- Altura 3.40 m, peso 500 kg
- 35 cuchillos y dos cinceles de fresado
- La profundidad máxima de fresado del tambor es de hasta 60 cm dependiendo del tractor y las propiedades del material

- Altura de caída de f 400 cm (ancho 120 cm)

- Conexiones hidráulicas: 2x doble efecto.
- Las funciones (cierre/apertura de la trampilla de descarga y subida/bajada de las patas de apoyo, tambor basculante) son regulables mediante una válvula de 3 vías

- hasta 1,500 m³/h compost



Características importantes

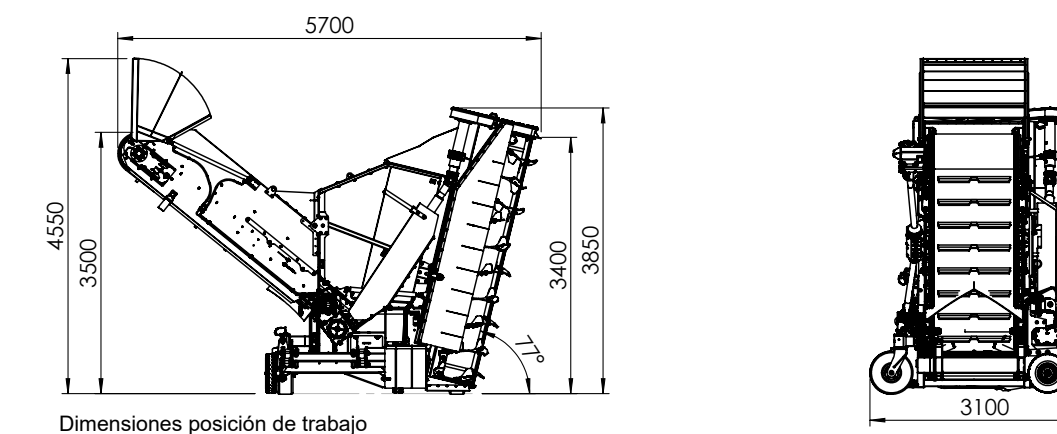

Ficha tecnica TBU XL

Dimensiones	(l/a/a) 8050/2550/3650 mm
Peso Total	5800 kg (+500 kg con eje reforzado)
Chasis	2 ruedas fijas de servicio pesado, 2 ruedas traseras orientables
Enganche	
Velocidad de rotación PTO	1000 rpm
Cultivo	categoría III en el enganche de 3 puntos del tractor
Conexiones hidráulicas	
Tambor giratorio (para transporte)	2x doble efecto
Patatas de apoyo arriba/abajo	desde el tractor
Tapa de descarga cerrar/abrir	desde el tractor
Tambor	
Altura	3400 mm
Diámetro	800 mm
Velocidad de rotación 1.000 rpm	330 rpm
Cuchillas /cinceles de fresado	35 / 2 pcs.
Max.profundidad de fresado	de hasta 600mm según el tipo de tractor y el tipo de material
Cinta de descarga (cinta de goma)	
Altura de caída	4000 mm
Velocidad 1.000 rpm	7 m/s
Requisito mínimo de tractor	
Rendimiento mínimo	desde 132 kW / 180 CV
Rendimiento máximo	desde 220 kW / 300 CV
Velocidad	hasta 1,5 km/h

Los parámetros especificados se refieren a la máquina estándar. Las dimensiones y especificaciones pueden diferir debido a la opciones de equipamiento.